

2022年3月20日(日)開催 ガタケット170

会場:新潟市産業振興センター

企業ブース・PRブース出展／カタログ掲載広告のご案内



Niigata Comic Market
ガタケット

主催:ガタケット事務局

<https://gataket.com> ◆ info@gataket.com

◆ 目次

◆ ガタケット170の開催にあたって	03
◆ 締切とスケジュール	03
◆ カタログ掲載広告のご案内	04
◆ 企業ブース出展(普通小間)のご案内	06
◆ PRブースのご案内	07
◆ カタログでの企業・PRブースのご紹介	07
◆ 企業ブース・PRブースの申込方法	08
◆ 補足:企業・PRブース出展、広告出稿規定について	08
◆ 各種申込先・問い合わせ	09
◇ ガタケット170 出展申込書	巻末

◆ ガタケット170の開催にあたって

ガタケットは、1983年1月に第1回を開催して以来、40年近くにわたり新潟市を中心に開催しているオールジャンル同人誌即売会です。

今回の「ガタケット170」は1年4か月振りの開催であり、「博麗神社例大祭in新潟」との共同開催となります。また2021年6月の事務局代表交代後、新体制でのリスタートでもあります。皆様にご協力を賜りながら出展企業の皆様を含め、参加者皆様楽しく集って頂ける場を作り続けてまいりますので、引き続き何卒よろしくお願い申し上げます。

各企業様からの企業ブース、PRブース、カタログ掲載広告のお申込を心よりお待ちしております。

※コロナウイルス感染症対策に伴う経費の増加などもあり、出展要綱を改定いたしました。

同人誌即売会と関連がない出展・広告の場合、内容によってはお断りする場合があります。

あらかじめご注意ください。

● ガタケット170 開催概要

- 【開催日時】 2022年3月20日(日)10:30~15:30
- 【会場】 新潟市産業振興センター(新潟市中央区鐘木185-10)
- 【主催】 ガタケット事務局
- 【共同開催】 博麗神社例大祭 in 新潟

● 前回までの開催実績

※168回・169回 一般参加者のコスプレなし

	ガタケット167 (2020.1.19(日))	ガタケット168 (2020.9.6(日))	ガタケット169 (2020.11.3(祝/火))
開催会場	デンカビッグスワンスタジアム	新潟市産業振興センター	新潟市産業振興センター
スペース数	直接参加290 SP	直接参加305 SP	直接参加336 SP
来場者数	2,000人	1,000人	1,500人
カタログ発行部数	1,800部	1,000部	800部

◆ 締切とスケジュール

ガタケット170では、「企業ブース出展」「PRブース」「カタログ掲載広告」を募集しております。

原則として、下記のスケジュールで進行いたしますが、状況により適宜調整や打ち合わせをさせて頂く場合があります。ご協力をお願いいたします。

1月31日(月)	企業/PRブース 申込締切 カタログ掲載広告 申込締切
2月10日(木)	広告/出展 カatalog掲載用原稿 送付締切
2月21日(月)	企業ブース出展 各種証券追加等、修正申込締切
3月上旬	企業/PRブース出展用当日案内(データ版)送付予定 企業/PRブース出展用当日案内・証券類発送
3月20日(日)	「ガタケット170」開催
3月下旬	企業/PRブース出展請求書発送予定 カタログ掲載広告請求書発送予定

◆ カタログ掲載広告のご案内

● カタログ概要

- 【体 裁】 無線・左綴じ／B5版／表紙フルカラー
 【頒布方法】 冊子版(サークル参加者:自由購入制 / 一般参加者:全員購入制)
 【部 数】 2,000部(予定)
 【販売予価】 事前販売(webからの登録)…………… 800円[税込]
 イベント当日…………… 1,000円[税込]
 ※2021年11月時点での予価であり、変更となる場合があります。

◆ カタログ広告仕様

仕 様	フルカラー(4C)			
掲載場所	表4	表2	表3	本文
サイズ	今回設定は ありません	B5 1ページ (182×257)	B5 1ページ (182×257)	B5 1ページ (182×257)
掲載料金		100,000 円	100,000 円	80,000 円

※価格は税別です。※サイズは「横×縦」、単位はmmで表記しています。

仕 様	モノクロ(1C)		
掲載場所	本文		
サイズ	B5 1ページ (182×257)	B5 1/2ページ (155×110)	B5 1/4ページ (75×110)
掲載料金	50,000 円	25,000 円	15,000 円

※価格は税別です。※サイズは「横×縦」、単位はmmで表記しています。

- ・上記のカタログ広告枠(広告料)には、ガタケット公式Webのバナー広告が含まれております。バナー広告は、「ガタケット170イベント特設ページ」下部に掲載する予定です。
- ・バナー掲載不要の場合は、申込書のバナー掲載希望欄にて「しない」に○をご記入ください。

◆ Web掲載広告(バナー)

- ・サイズ:横400×縦80 (pixel)

● 広告掲載について

- ◆ カタログ自体が全年齢向けとなりますので、広告内容が成年向けと判断される表現はお断りいたします。表現につきましても、過激かつ露骨な描写はお控えください。
- ◆ 広告の掲載順、及び広告枠が競合した場合の調整等につきましては、ガタケット事務局へ一任していただきます。特にフルカラーページは広告枠が限られるため、調整の結果モノクロページへの変更をお願いする場合があります。
- ◆ 広告が掲載されたカタログにつきましては、カタログ発売後に献本としてお送りいたします。
- ◆ 災害や不可抗力によるイベントの開催中止、もしくはカタログ発売前にガタケット事務局が開催中止を決定した場合に限り、カタログ広告費用請求をおこないません。ただし、その際に発生した間接的な費用の損害が生じても、これを免責といたします。
- ◆ 広告掲載に関し、何かご不明な点がございましたら、info@gataket.com までお問い合わせください。

● 申込方法

- ◆セットになっている申込書(巻末)に必要事項を記載し、info@gataket.com まで送信して下さい。申込後は「受付確認のEメール」をお送りいたしますが、それ以外につきましては、特別な事情の場合を除き連絡はいたしません。締切原稿日までに広告原稿データを送信してください。

● 広告作成について

- ◆広告はデータ入稿でのみ受付いたします。

【カタログ広告】

※単位:mm

	カラーモード	画像サイズ		
フルカラー (4C)	CMYK	表2・表3・表4・本文/B5・1ページ [横182×縦257+ぬりたし上下左右各3]		
モノクロ (1C)	グレースケール モノクロ2階調	B5・1ページ [横182×縦257+ぬりたし上下左右各3]	B5・1/2ページ [横155×縦110]	B5・1/4ページ [横75×縦110]

- ファイル形式：PSD形式[推奨] ※画像(レイヤー)を全て統合してください
AI形式 ※文字は全てアウトライン化してください。
- 画像解像度：モノクロ2階調……600~1200dpi
カラー(CMYK)/グレースケール……350~600dpi
- トンボとぬりたし：1ページ広告の場合は必ずトンボを作成し、断ち切り部分を上下左右とも3mm以上確保してください。
- ファイル名：原稿ファイル名は【社名+イベント名】でお願いします。
例/貴会社名(半角英数)g170.psd
※画像などのファイル名も全て半角英数でお願いします。
- 入稿方法：ダウンロード形式
※必ず出力見本を添付してください。
(JPEG形式で保存した画像をフォルダに収めてください。)

【WEBバナー】

- 画像サイズ：横400pixel×縦80pixel
- ファイル形式：PNG形式
- 画像解像度：カラー(RGB)/144dpi
- 納品時にバナーのリンク先の指定をお願いします。
- サイトへの掲載時期、掲載サイズ、掲載順につきましてはガタケット事務局にご一任ください。

● 広告原稿データ・バナーデータ送付先

designer@gataket.com(原稿送付専用メールアドレス)

- ◆データはデータ破損を避けるため、必ず圧縮の上、送付をお願いします。
- ◆データ容量が大きい場合(1MB以上)は、データ転送サービス等をご利用の上、送付をお願いします。

● 広告申込、及び広告データ送信締切

【広告申込締切】 2022年1月31日(月)
【広告データ送信締切】 2022年2月10日(木)

◆ 企業ブース出展(普通小間)のご案内

● 企業ブース(普通小間)の内容

【基本面積】 幅180 × 奥行180(cm)

【出展料金】 **30,000円**(税別)

【ブース構成】 基本 エリア土間渡し

[1小間につき、企業通行証3枚/机1本/椅子2脚/企業駐車券1枚を含む]

《エリア土間渡しでの場合》

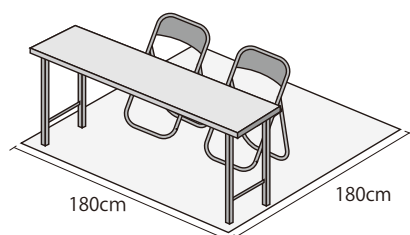

《各種パーテーション基礎装飾など使用の場合》

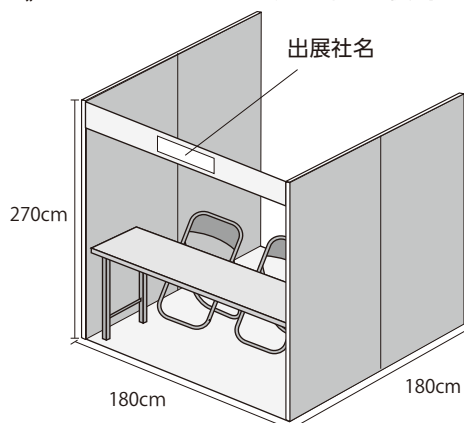

【追加オプション】

追加オプション内容	単価(税別)
長机(幅180cm × 奥行45cm × 高さ75cm) [1本]	1,000円
パイプ椅子 [1脚]	500円

【装飾オプション】

装飾オプション内容	単価(税別)
展示パネル(幅90cm × 高さ210cm、テープは使えません)1枚	5,000円
パンチカーペット(1小間分)	10,000円
電源コンセント 1セット(2個口、計15A)	10,000円
基礎小間セット(電源[2個口、計15A、1セット]、パンチカーペット、パネル、名入りパラペット)	65,000円

【追加証券】

追加証券内容	単価(税別)
企業通行証 [1枚]	1,000円
企業駐車券 [1枚] ※	ご相談ください

※企業駐車券にて駐車できる場所は指定の駐車エリアとなります。しかし、運営上場所の確保が出来ない場合は他の場所、もしくはお断りをさせていただきます。変更等がある場合は事前にご連絡させていただきます。予めご了承ください。

※車両の入構は設営時間中のみです。会期中は会場内(ホール内、トラックヤード)に駐車すること一切できません。

◆ 企業ブース(普通小間)の出展規定

注意点につきましては、P.08~09の『補足:企業・企画ブース出展規定について』をご覧ください。商品を置く倉庫スペース等が必要な場合は、その点などを考慮した上で希望小間数をお申しください。

◆ PRブースのご案内

● PRブースの内容

◆ブース内の人員配置及び物販はできません。

A
タイプ

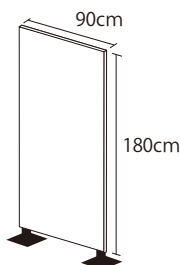

【基本面積】 高さ180cm×幅90cm
 【出展料金】 **7,000円**(税別)
 【ブース構成】 パネル1枚(高さ180cm×幅90cm)
 [1小間につき、企業通行証1枚/企業駐車券1枚を含む]

B
タイプ

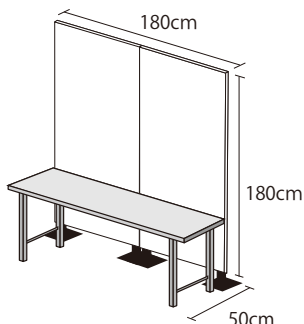

【基本面積】 高さ180cm×幅180cm×奥行50cm
 【出展料金】 **15,000円**(税別)
 【ブース構成】 パネル2枚(1枚につき高さ180cm×幅90cm)、
 机1本(幅180cm×奥行45cm×高さ70cm)
 [1小間につき、企業通行証1枚/机1本/企業駐車券1枚を含む]

【追加オプション】

追加オプション内容	単価(税別)
大判ポスター出力(横90cm×縦180cm/インクジェットプリンタ使用・コート紙出力)[1枚]	10,000円
ブースの設営・撤去代行(展示物の送料は含まれません)	3,000円

※大判ポスター出力のデータはご用意をお願いします。

※大判ポスター出力は他定型サイズ(B2、A1等)も可能です。お問い合わせください。

◆ カタログでの企業・PRブースのご紹介

◆「ガタケット」のカタログにて企業・PRブースのご紹介をいたします。紹介カット(イラスト等)、および紹介文の原稿、以上の2点を必ずご用意ください。また、Webページにも掲載いたしますので、今回からカラーデータ、リンク先アドレスのご提出もお願いいたします。

紹介カット	①カタログ掲載版(モノクロ): 横 40mm× 縦 40mm/Photoshop PSD 形式/ グレースケール/解像度 600dpi ②Web掲載版(カラー) : 横 40mm× 縦 40mm/Photoshop PSD 形式/ RGBカラー/解像度 350dpi
紹介文	テキストデータ 120 文字以内
Web URL	紹介するWebページ等ございましたら、URLアドレスをご指定ください。

【紹介カット・紹介文原稿について】

- ◆カタログ自体は全年齢向けとなります。成年向けと判断される表現を含む内容は禁止いたします。表現につきましても、過激かつ露骨な描写はお控えください。
- ◆紹介カットの原稿は、レイヤーをラスターライズし、画像の統合を行ってください。
- ◆紹介文の内容は、参加者に分かりやすい形で表記をお願いいたします。

◆ 企業ブース・PRブースの申込方法

● 申込方法

- ◆セットになっている申込書(巻末)に必要な事項を記載し、info@gataket.com まで送信してください。申込後は「受付確認のEメール」をお送りいたしますが、それ以外につきましては、特別な事情の場合を除き連絡はいたしません。カタログ掲載データ送信締切日までに原稿をお送りください。
- ◆広告掲載に関し、何かご不明な点がございましたら、info@gataket.com までお問い合わせください。

● カタログ・web掲載用原稿送付方法

- ◆紹介カットおよび紹介文の原稿はデータでのみ受け付けます。上部に記載されている仕様に沿ってデータを作成し、下記メールアドレスまで送信してください。お送りいただいた原稿は返却いたしません。あらかじめご了承ください。

designer@gataket.com(原稿送付専用メールアドレス)

● ブース出展申込、及びカタログ・web掲載データ送信の締切

【ブース出展申込締切】 2022年 1月31日(月)
【カタログ・web掲載データ締切】 2022年 2月10日(木)

◆ 補足:企業・PRブース出展、広告出稿規定について

1、ブース配置・装飾について

- ①ブースの配置場所、および申込多数の際の調整等はガタケット事務局に一任していただけます。
- ②ブース内を装飾する場合、必ず難燃性の素材を利用し、認定証のついている物をご利用ください。(テーブルクロス等も含まれます)
- ③企業・企画ブース及びミニブースにおいては、パーテーションを超えての装飾(布をかける、屋根や天井を付ける等)を禁止します。
- ④スペースの枠外に装飾物、出展物、私物などをはみ出して設置することや、会場設備・天井・柱等の既存建築物を使用した装飾(貼り付け、吊り下げ、立てかけ等)を禁止します。
- ⑤装飾にテープ等を使用する場合、弱粘性の物(養生用テープ、ビニールテープ等)を使用してください。強力なテープや接着剤、釘・ネジ等を利用して備品や会場を汚損・破損した場合、開催日当日の17:00までに原状復帰していただけます。現状復帰が不可能な場合、あるいは破損や汚損が見つかった場合はガタケット事務局が代わって原状復旧を行い、後日、復旧に要した費用全額を請求させていただきます。
- ⑥分電盤には手を触れないでください。電源の入・切は指定業者が行います。

2、販売・配布・掲示・告知物および行為について

- ①以下に抵触するものは禁止します。
 - ・正式なライセンス契約に基づく製作が行われていない商品の販売・配布・掲示・告知
 - ・同人誌、同人作品の委託販売配布(但し、いわゆるアンソロジーやグッズ等自社発行物を除く)
 - ・マッチ・ライター等の危険物、アルコール類の可燃物、食品衛生法等に抵触する物の販売・配布
 - ・火(火器・裸火)の使用
 - ・中古品の売買
 - ・自社ブース外および離れた場所における販売・配布・宣伝行為、メガホンやマイクの使用
 - ・販売時間外の販売及び配布
 - ・その他現行法令に抵触するもの全て
- ②スタッフから指示があった場合は、それに従ってください。指示に従っていただけない場合、退場していただくことがあります。その際の出展者側の損害等は一切補償いたしません。

③時間指定による販売・配布または抽選会等、一時的に多数の来場者が集中すると見込まれる特殊イベントを行う場合は、原則申込時(以降に決定した場合は、決定後速やかに)までにメールにて必ずご連絡ください。特殊イベントは会場の状況やガタケット事務局の判断により許可できない場合があります。また、申請内容に変更や中止等が生じた場合は速やかにガタケット事務局へご連絡ください。

※開催1ヶ月前(2月中旬頃)をメドに、販売予定物リスト(確定版)の提出をお願いいたします。申込時に詳細が判明していなかった販売物やブース内イベントについて詳細をお知らせください(詳細については、後日メールにてご案内申し上げます)。**【内容相談】**

④混雑時における対応は、原則として各社様にてお願いしております。あらかじめ大きな混雑が予想される場合は、対応要員をご準備ください。また状況により、ガタケットスタッフが列の移動等を行なう場合がありますが、その際はご協力をお願いいたします。(混雑対応等で通行証が規定数を超過が必要な場合はご相談ください)

3、成年向け頒布物について

①成年向け頒布物とは、18歳未満の閲覧および視聴禁止の表示がある頒布物およびガタケット事務局が該当すると判断した頒布物になります。

②全ての販売・配布・展示物については、現行法令並びに条例を遵守してください。なお、適合の判断については、ガタケット事務局では一切の責任を負いかねます。

③ブースの配置場所は通路に面した場所になります。未成年の参加者も多数来場しますので、頒布物やポスター等の展示には十分ご注意ください。スタッフが不適当であると判断した場合、展示方法の変更や修正等をお願いする場合があります(ポスター等、外に向けて掲示するものについては、成人向け表現を禁止させていただきます)。

4、その他

①申込後のキャンセルは原則として行えませんので、あらかじめご了承ください。

②不可抗力(自然災害なども含む)な事象によりイベント開催が中止もしくは開催不能となった場合、すべての損害等の請求および費用の返却については、これを免責といたします。

③会期中は必ず1名以上ブースに常駐するようお願いいたします。

④盗難や紛失等による損害の補償及び賠償についての責任は負いかねます。各ブース内の管理は、必ず自社にて、責任をもって行うようにしてください。

⑤(資料などの目的での)撮影は自社ブース内および直近スペースのみ可能です。その他の撮影やコスプレについては、サークル参加者などと同じ基準(写真撮影登録やコスプレ登録/有料)となります。

⑥お弁当などを宅配注文される場合は、業者へ注文される前にガタケット事務局まで事前にご相談ください。

※当日の混雑導線による入場経路の都合など、トラブルとなる恐れがあるためご協力ください。

⑦出展に伴って発生した大きなゴミや残材など(発泡スチロールを含む)はお持ち帰りをお願いする場合があります。

その他、ご不明な点は、3月上旬頃に発送予定の企業ブース出展用当日の御案内をご覧ください。規定などが変更した場合は、開催日に近い規定が有効となります。

※『企業・企画ブース出展規定』は2021年11月時点のものであり、変更となる場合があります。

◆ 各種申込先・問い合わせ

ガタケットに関する最新の情報は公式webサイト・ツイッターに掲載されますので、随時ご確認をお願いいたします。

ガタケット事務局【担当:武田】

〒951-8061 新潟県新潟市中央区西堀通3番町791番地

TEL 025-228-8718 (12:00-20:00) FAX 025-201-8113 (24時間OK)

メール ◆ info@gataket.com 公式サイト ◆ <https://gataket.com>

※お問い合わせはメールにてお願いいたします。

ガタケット170(2022年3月20日(日)) 企業申込書

申込日 年 月 日

ふりがな			
企業名			印
ふりがな			
住所	〒		
電話番号	()	担当者電話番号	()
<small>※イベント当日連絡がつく電話番号を記入</small>			
ふりがな	ふりがな		
代表者名	[所属 役職]	担当者名	[所属 役職]
サイトURL			
担当者Email	@		

【広告申込内容】

カタログ広告掲載	フルカラー	モノクロ(本文)		•WEBサイトへのバナー広告掲載希望 する ・ しない
	表4・今回設定はありません	B5・1P・ 50,000 円		備考:
	表2/B5・1P・ 100,000 円	B5・1/2P・ 25,000 円		
	表3/B5・1P・ 100,000 円	B5・1/4P・ 15,000 円		
	本文/B5・1P・ 80,000 円	<small>※価格は税別です ※掲載を希望する枠の欄に○をつけてください</small>		

【出展申込内容】

ふりがな			業種
出展名			成人向の有無 有 ・ 無
出展内容			

企業ブース出展	小間数	30,000 円 × () 小間	<small>※価格は税別です ※それぞれ希望数を()内にご記入ください ※サイズや内容の詳細はP.06「企業ブース出展のご案内」をご確認ください</small>		
	オ追加 フシヨ	•長机 1,000 円 × () 本	装飾 オブジ シヨ	備考:	
		•パイプ椅子 500 円 × () 脚			•展示パネル 5,000 円 × () 枚
	追加 証券	•企業通行証 1,000 円 × () 枚			•パンチカーペット 10,000 円 × () 小間
		•企業駐車券 ご相談ください			•電源コンセント 10,000 円 × () 枚
		•基礎小間セット 65,000 円 × () 口			

PRブース出展	Aタイプ	7,000 円 × () ブース	<small>※価格は税別です ※それぞれ希望数を()内にご記入ください ※サイズや内容の詳細はP.07「PRブース出展のご案内」をご確認ください</small>
	Bタイプ	15,000 円 × () ブース	
	オ追加 フシヨ	•大判ポスター出力 10,000 円 × () 枚	
	•ブースの設営・撤去代行 3,000 円 × ()		

問い合わせ・申込書送付先

ガタケット事務局 / info@gataket.com TEL 025-228-8718(12:00-20:00) FAX 025-201-8113(24時間OK)

弊社記入	受付日	担当者	備考